

WAM®

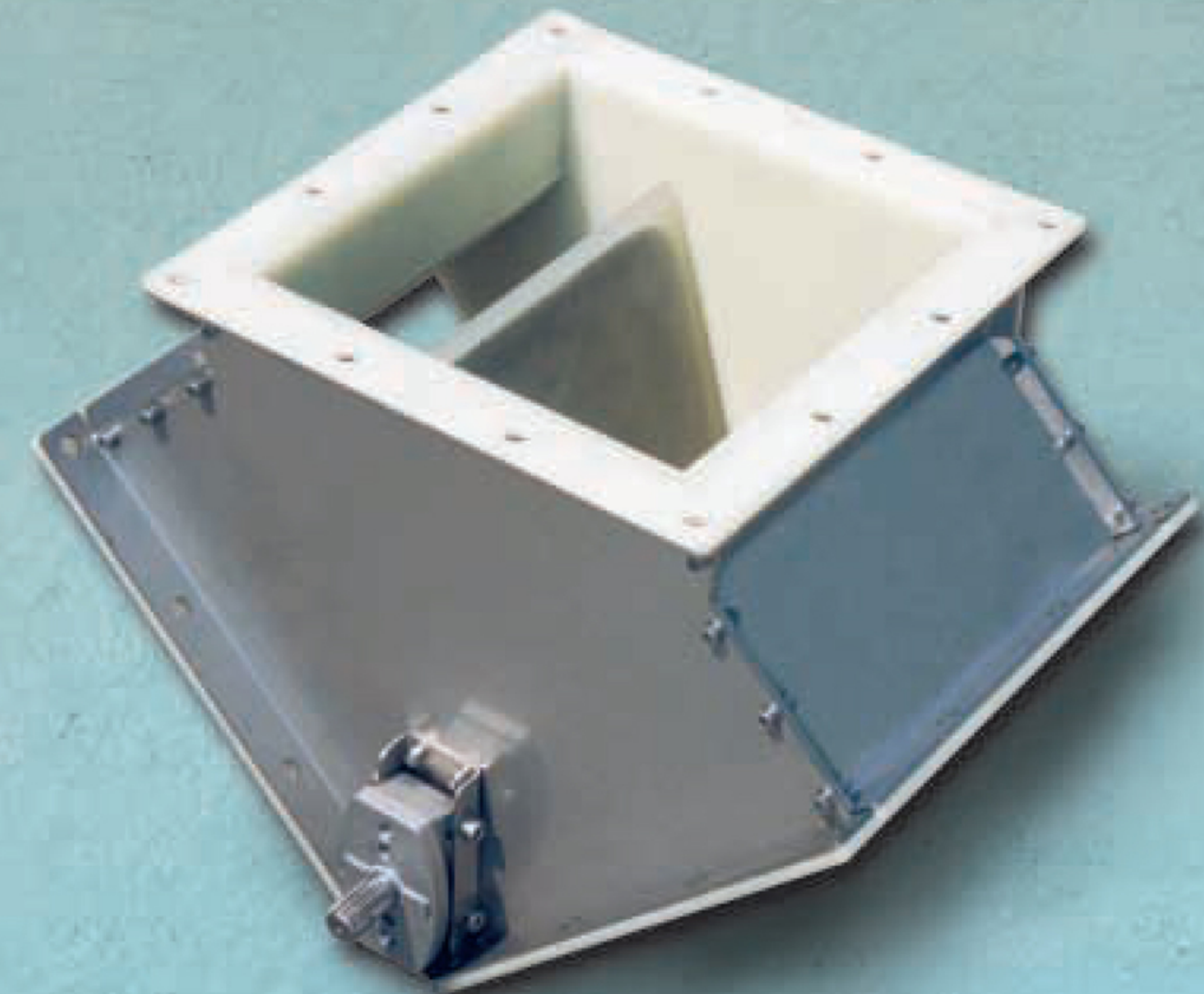

DIVERTER VALVES
ZWEIWEGEWEICHEN
BYPASS
VALVOLE DEVIATRICI

DVA



FURTHER PRODUCTS
WEITERE PRODUKTE
AUTRE PRODUCTION
ALTRA PRODUZIONE



N.B.: Rights reserved to modify technical specifications.
N.B.: Angaben ohne Gewähr. Änderungen können ohne Vorankündigung vorgenommen werden.
N.B.: Toutes données portées dans le présent catalogue n'engagent pas le fabricant. Elles peuvent être modifiées à tout moment.
N.B.: Tutti i dati riportati nel presente catalogo non sono impegnativi e possono subire variazioni in qualsiasi momento.

WAM. 03046 02.04



SVEN COMMERCE

Srbija, 11160 Beograd, Jovanke Radaković 31lj
Tel.: +381 (0) 11 2991-331, 2991-332
Mob.: +381 (0) 63 280-797
E-mail: svencommerce@sbb.rs • www.svencommerce.co.rs



The DVA Diverter Valve is used for diverting powders or granular materials from one outlet to another. The valve consists of a sturdy body made of 304 stainless steel which is completely lined with non-stick, wear-resistant SINT® material. An FDA-approved version is supplied on request.

Mit Hilfe der Zweiwegeweiche vom Typ DVA lassen sich pulver- und granulartförmige Schüttgüter wahlweise in zwei unterschiedliche Auslaufschächte einleiten. Die Weiche besteht aus einem robusten Gehäuse aus Edelstahl 1.4301, welches innen völlig mit haftfreiem, verschleißbeständigem SINT® Material ausgekleidet ist. Bei Bedarf ist eine nahrungsmitteltaugliche Version mit FDA-Zulassung lieferbar.

Le bypass mod. DVA est utilisé pour convoyer les produits en poudre et granulaires vers deux bouches de déchargement. Il est constitué d'un corps robuste en acier inox 304 dont l'intérieur est entièrement revêtu du matériau SINT® antiadhérent, antiusure et sur demande alimentaire, accompagné du certificat FDA.

La valvola deviatrice DVA viene utilizzata per deviare prodotti polverosi o granulari da una bocca di scarico all'altra. È costituita da un robusto corpo in AISI 304 rivestito completamente nella parte interna con materiale antiaderente, antiusura SINT® e su richiesta alimentare certificato FDA.

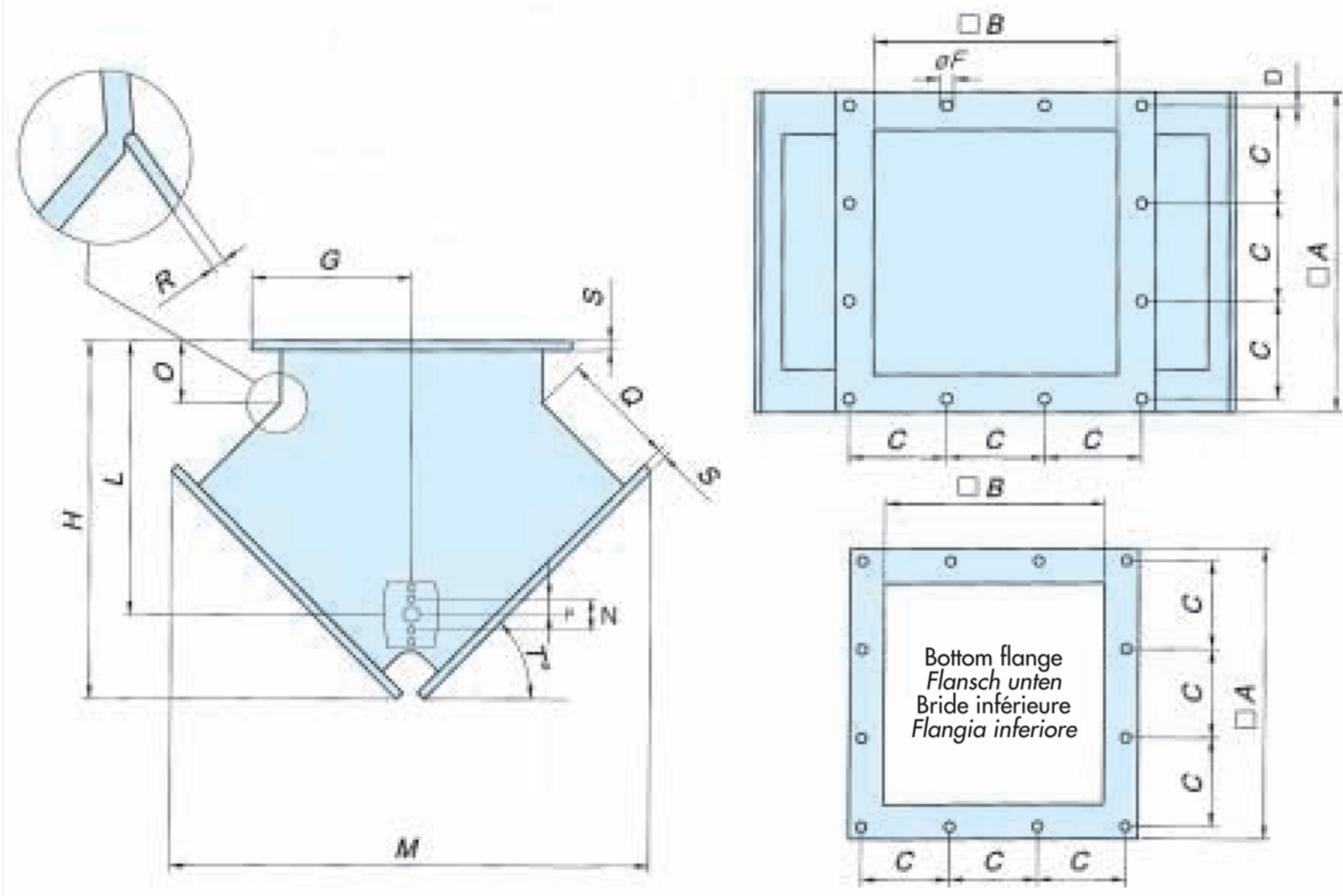

TYPE	□A	□B	C	D	ØF	G	H	L	M	N	O	P	Q	R	S	T	kg
150	261	175	115	15	12.5	130.5	312	221	401	50	66	25	48	5	10	45°	12
200	311	225	93.3	15	12.5	155.5	358	267	472	50	66	25	112	5	10	45°	15
250	358	275	110	15	12.5	179	403	312	542	50	72	25	133	8	10	45°	19
300	433	325	128.3	24	12.5	216.5	465	358	645	50	66	25	152	5	10	45°	24

Dimensions in mm

- Contact between diverter flap and body liner in SINT® ensures perfectly dustproof sealing
- Flexible outline of the flap in SINT® guarantees material transport without particle breakdown, grinding or jamming
- The valve is activated by either manual, pneumatic or gear motor actuator
- Easy access and minimum maintenance
- Replaceable lining

- Kontakt zwischen Weiche und Gehäuseauskleidung aus SINT® garantiert staubdicht
- Flexibles Weichenprofil aus SINT® gewährleistet staufreie Materialförderung ohne Kornbeschädigung
- Antrieb pneumatisch, elektromotorisch oder über Handhebel
- Leicht zugänglich, geringer Wartungsbedarf
- Austauschbare Innenauskleidung

- Le contact entre la palette et le revêtement intérieur en SINT® garantit la tenue parfaite à la poussière
- Le profil flexible de la palette en SINT® permet le transport en évitant toute dégradation, broyage et stagnation sur place
- La vanne peut être actionnée manuellement, pneumatiquement ou par motoréducteur
- Accès simple et entretien minimum
- Revêtement intérieur remplaçable

- Il contatto tra palette deviatrice e il rivestimento interno in SINT® garantisce la perfetta tenuta polvere
- Il profilo flessibile della palette in SINT® ne permette il trasporto evitando il degrado, la macinatura e il ristagno in loco
- La valvola può essere azionata con attuatore manuale, pneumatico o elettromeccanico
- Semplice accesso e minima manutenzione
- Rivestimento interno sostituibile

COUPLING OF MANUAL ACTUATOR - KOMBINATION MIT HANDHEBEL
ACCOUPLMENT ACTIONNEUR MANUEL - ABBINAMENTO DI ATTUATORE MANUALE

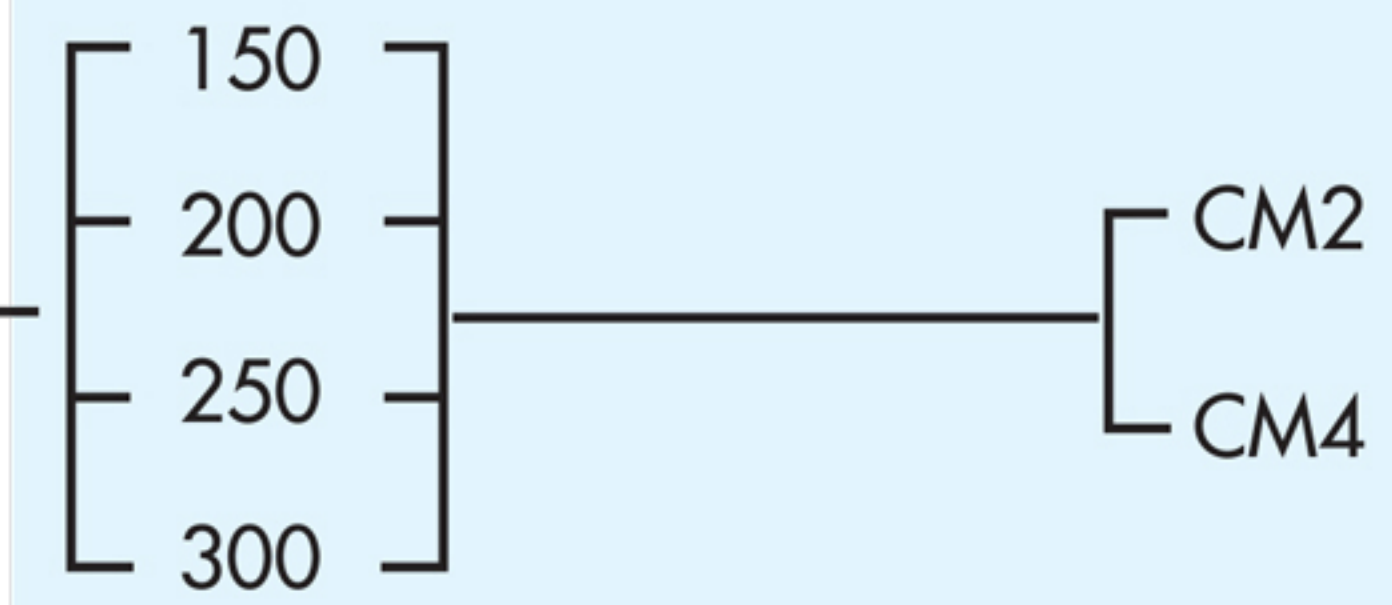

COUPLING OF PNEUMATIC ACTUATOR - KOMBINATION MIT PNEUMATIKANTRIEB
ACCOUPLMENT ACTIONNEUR ELECTROPNEUMATIQUE
ABBINAMENTI DI ATTUATORE ELETTROPNEUMATICO

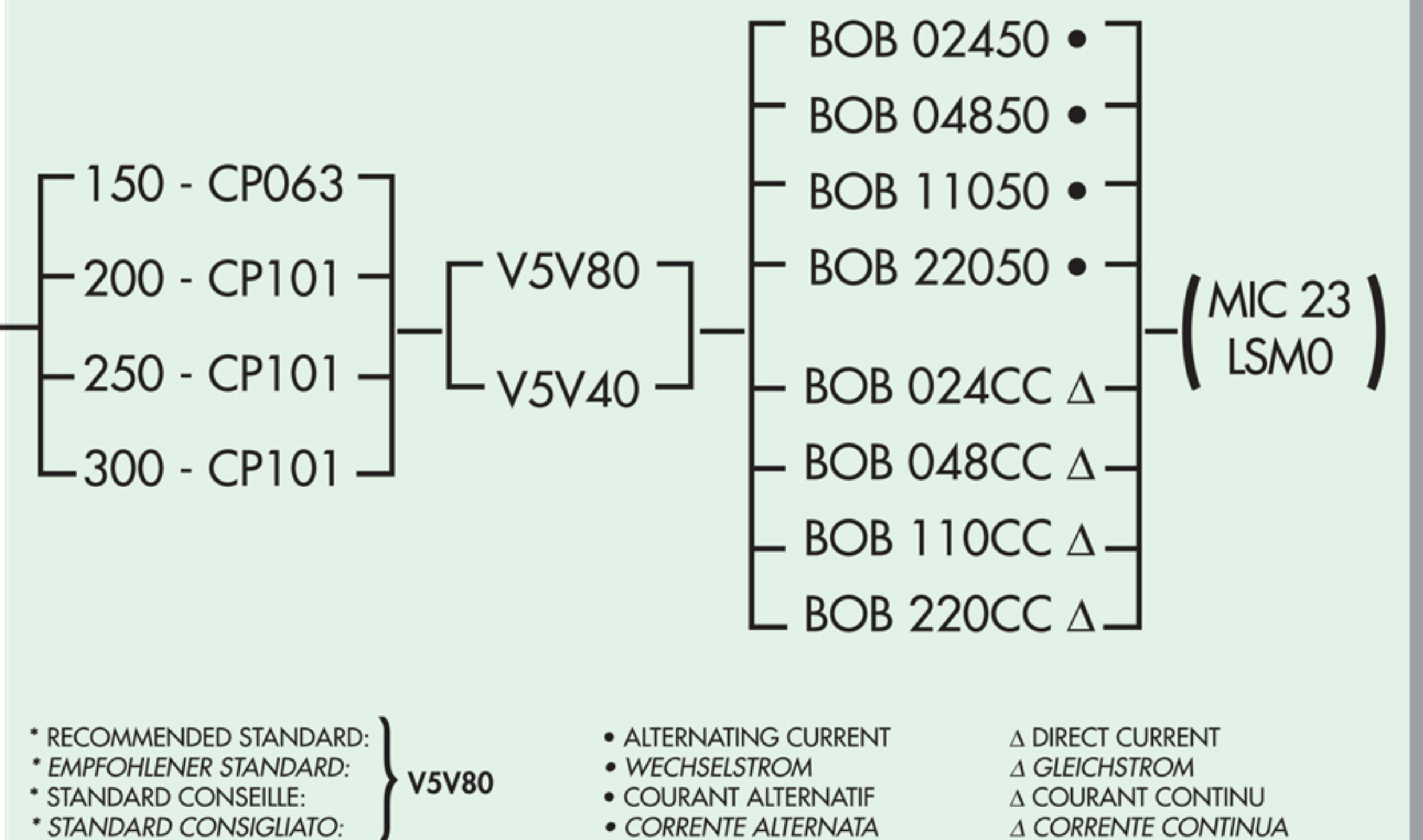

COUPLING OF GEAR MOTOR ACTUATOR - KOMBINATION MIT GETRIEBEMOTOR
ACCOUPLMENT ACTIONNEUR MOTOREDUCTEUR
ABBINAMENTO ATTUATORE MOTORIDUTTORE

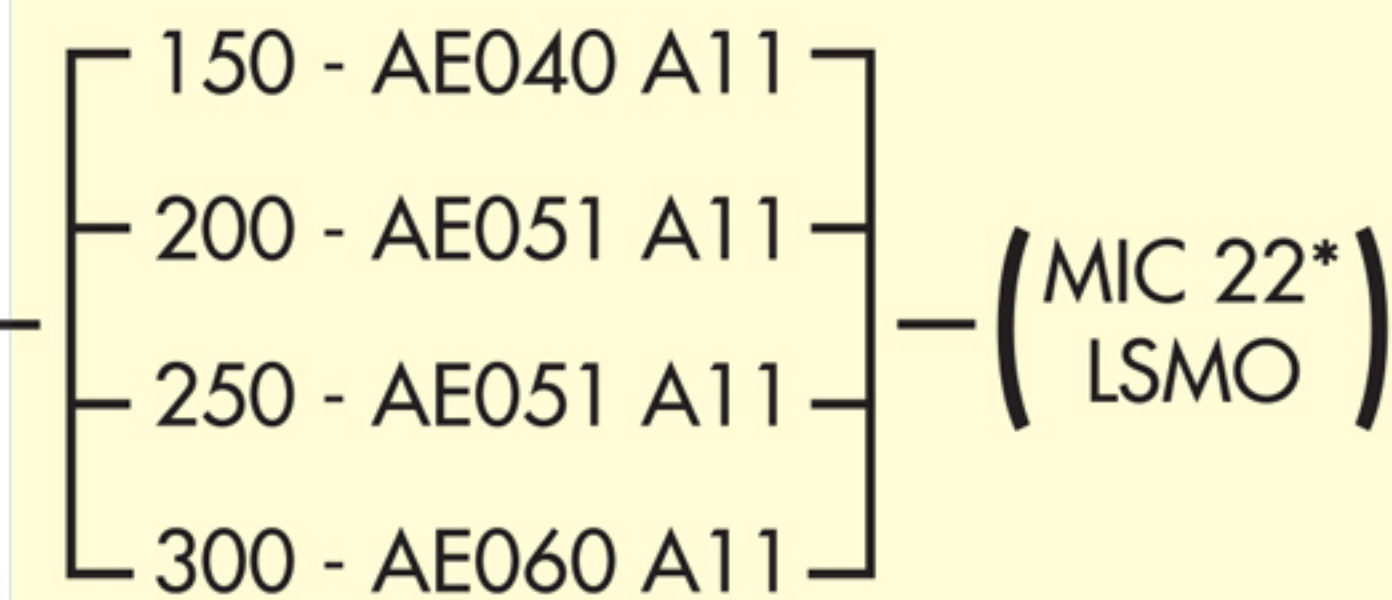

CHOICE DEPENDS ON APPLICATION AND TYPE OF MATERIAL
AUSWAHL ABHÄNGIG VON MEDIUM UND ENSATZFORM
LE CHOIX DEPENDE DU MATERIAU ET DE L'APPLICATION
LA SCELTA DIPENDE DAL TIPO DI MATERIALE E DALL'APPLICAZIONE

• ESSENTIAL SIGNALLING SYSTEMS
• POSITIONANSATZE UNBEDINGT ERFORDERLICH
• SYSTEMES DE SIGNALATION INDISPENSABLES
• SISTEMI INDISPENSABILI DI SEGNALAZIONE



Srbija, 11160 Beograd, Jovanke Radaković 31lj
Tel.: +381 (0) 11 2991-331, 2991-332
Mob.: +381 (0) 63 280-797

E-mail: svencommerce@sbb.rs • www.svencommerce.co.rs